

М. В. Квитницкий, Н. П. Тельнов, А. Тюрк

Древневенгерское погребение у с. Глиное на левобережье Нижнего Днестра

Keywords: Left bank of the Lower Dniester, Etelköz, early Hungarians, grave, sheep femur

Cuvinte cheie: Stânga Nistrului de Jos, Etelköz, ungurii timpurii, mormânt, femur de oaie

Ключевые слова: Левобережье Нижнего Днестра, Этелькёз, ранние венгры, погребение, бедренная кость овцы

M. V. Kvitnytskyi, N. P. Telnov, A. Türk

Ancient Hungarian Grave near Glineo Village on the Left Bank of the Lower Dniester

The article analyzes the early medieval grave Glineo 13/2 investigated in 2008 on the left bank of the Lower Dniester. The burial was sunk into the Scythian barrow. The inventory included a knife, an earring, an awl and a fireflint. The sheep femur lay behind the skull of the buried. An analysis of the funerary rite and inventory made it possible to date the Glineo 13/2 grave to the 9th—10th centuries. Radiocarbon dating of human and sheep bones made it possible to specify the time of interment until the end of the 9th — the first half of the 10th century. An analysis of the peculiarities of the placing of food remains and the species composition of animals from it in the medieval burials of the North Black Sea region confirms the Early Hungarian attribution of the published grave. This burial is included in the group of Early Hungarian graves near the Glineo village, which reflects the presence of a large family in this microregion. These circumstances, together with the date of the Frumusica graves and evidences from written sources, allow us to state the presence of the Early Hungarians in the Lower Dniester region and at the beginning of the 10th century.

M. V. Kvitnytskyi, N. P. Telnov, A. Türk

Mormântul străvechilor unguri de lângă s. Glineo din stânga Nistrului de Jos

În articol este analizat complexul funerar medieval timpuriu Glineo 13/2, cercetat în 2008 în stânga Nistrului de Jos. Mormântul a fost secundar într-un tumul scitic. În componența inventarului intrau cuțitul, cercelul, sula și cremenile de amnar. După craniul defunctului era un femur de oaie. Analiza ritului funerar și a inventarului au permis datarea înmormântării Glineo 13/2 în sec. IX—X. Datarea radiocarbon a oaselor umane și de oaie a dat posibilitate să limităm timpul înmormântării între sfârșitul sec. IX — prima jumătate a sec. X. Analiza particularităților amplasării resturilor de hrană sacră și a componenței pe specii de animale în mormintele medievale din nordul Mării Negre confirmă atribuirea complexului publicat unguirilor timpurii. El are legătură cu grupul de înmormântări ale unguirilor timpurii de lângă s. Glineo, care fixează șederea unei familii mari în această microregiune. Circumstanțele nominalizate, împreună cu data complexului Frumușica și mărturiile surselor scrise, ne permit să constatăm prezența unguirilor timpurii în regiunea Nistrului de Jos și la începutul sec. X.

M. V. Квитницкий, Н. П. Тельнов, А. Тюрк

Древневенгерское погребение у с. Глиное на левобережье Нижнего Днестра

В статье анализируется раннесредневековый погребальный комплекс Глиное 13/2, исследованный в 2008 г. на левобережье Нижнего Днестра. Погребение было впущено в скифский курган. В состав инвентаря входили нож, серьга, шило и кресальный кремь. За черепом погребенного лежала бедренная кость овцы. Анализ погребального обряда и инвентаря позволили датировать захоронение Глиное 13/2 IX—X вв. Радиоуглеродное датирование костей человека и овцы позволило уточнить время захоронения до конца IX — первой половины X в. Анализ особенностей размещения остатков жертвенной пищи и видового состава животных из неё в средневековых погребениях Северного Причерноморья подтверждает ранневенгерскую атрибуцию публикуемого комплекса. Он относится к группе ранневенгерских захоронений у с. Глиное, фиксирующих пребывание в этом микрорегионе крупной семьи. Указанные обстоятельства, вместе с датой комплекса Фрумушка и свидетельствами письменных источников, позволяют констатировать присутствие ранних венгров в Нижнем Поднестровье и в начале X в.

The research was implemented within the project framework "Archaeology Research on the Contacts between Hungary and the East" (Our Eastern Heritage, PPCU History and Archaeology Interdisciplinary Research Team; TUDFO/51757-1/2019/ITM), with the support of the Thematic Excellence Program, National Research, Development and Innovation Ministerium and with the support of the Arpad dynasty Program, project IV.2 ■ Cercetarea a fost realizată în cadrul proiectului „Cercetarea arheologică a contactelor dintre Ungaria și Orient” („Моштенirea noastră orientală”. Grupul de cercetare istorică și arheologică interdisciplinară a Universității catolice Petru Poni; TUDFO/51757-1/2019/ITM) cu susținerea programului Thematic Excellence al Ministerului de cercetări naționale a Ungariei, de dezvoltare și inovații și cu sprijinul Programului dinastiei Arpad, proiectul IV.2 ■ Исследование выполнено в рамках проекта «Археологическое исследование контактов между Венгрией и Востоком» («Наше восточное наследие», Междисциплинарная исследовательская группа по истории и археологии Католического университета им. Петра Пазманя; TUDFO/51757-1/2019/ITM) при поддержке программы Thematic Excellence Министерства национальных исследований Венгрии, развития и инноваций и при поддержке Программы династии Арпад, проект IV.2.

© Stratum plus. Археология и культурная антропология.

© М. В. Квитницкий, Н. П. Тельнов, А. Тюрк, 2022.

В 2008 г. Днестровской археологической экспедицией проводились доисследования скифского кургана №13 у с. Глиное Слободзейского района на левобережье Нижнего Днестра. В результате этих работ были выявлены одно скифское (№3) и одно средневековое (№2) погребения¹ (Тельнов, Четвериков, Синика 2016: 47, 68, рис. 16: 3, 4). Последнее было опубликовано в 2016 г. в монографии, посвящённой скифскому могильнику III—II вв. до н.э. (Тельнов, Четвериков, Синика 2016: 126—127, рис. 50: 1; 52). Оно было атрибутировано как позднекочевническое захоронение, однако научному анализу не подвергалось. Данное обстоятельство позволяет повторно обратиться к данному комплексу.

Итак, курган 13 находился в 0,706 км к ССЗ от северной оконечности с. Глиное. Насыпь была полностью сnivelирована плантажной распашкой и читалась на пахоте светлым пятном диаметром 8 м. В самом центре курганного пятна были изучены две скифские катакомбы (основное захоронение №1 последней четверти III в. до н.э. и впускное погребение №3 первой четверти II в. до н.э.). Спустя значительное время в центр насыпи было впускено средневековое погребение (рис. 1: 1).

Погребение 2 (ранневенгерское, впускное) обнаружено в 1,7 м к юго-востоку от R₀. Совершено в яме (рис. 1: 2, 3).

Яма размерами 1,95×0,6—0,85 м и глубиной 0,85 м от R₀ имела трапециевидную форму и была ориентирована по линии ЗЮЗ—ВСВ. Северо-западный угол ямы прорезал юго-восточный угол входной ямы скифского погребения 3. Дно ямы было ровным, заполнение состояло из чернозёма.

При расчистке обнаружены останки взрослого человека (мужчины?), лежавшего в центре сооружения в вытянутом положении на спине, головой на ЗЮЗ. Руки погребённого лежали вдоль тела, прямые ноги слегка отклонялись влево от оси позвоночника.

Состав и расположение инвентаря. За черепом мужчины, у западной стены ямы обнаружены бедренная кость овцы² от жертвенной пищи и кресальный кремь (4). У правого виска найдена серьга (1), рядом с правым запястьем находились нож (2) и шило (3).

Описание находок.

1. Серебряная серьга с разомкнутыми окончаниями. Концы обрублены, слегка разведены

в стороны. Изготовлена из круглой в сечении проволоки. Диаметр кольца 24 мм, диаметр проволоки — 2,5 мм (рис. 1: 7).

2. Железный нож. На черенке сохранились следы деревянной рукояти. Остриё обломано. Сечение клинка подтреугольное, черенка — подовальное. Сохранившаяся длина ножа 69 мм. Ширина клинка до 13 мм, толщина — до 4 мм. Длина черенка 23 мм, размеры сечения до 6×4 мм; сужается к торцу, с дуговидной спинкой и слегка вогнутым лезвием.

Нож находился в деревянных ножнах. Сохранившаяся ширина ножен до 15 мм, толщина — до 8 мм (рис. 1: 4).

3. Четырёхгранное в сечении железное черешковое шило. Рабочая часть квадратная в сечении, отделена от черенка уступом. Черенок прямоугольный в сечении. На нём сохранились следы деревянной рукояти. Длина сохранившейся части шила 43,5 мм. Размеры сечения рабочей части до 6,5×6,5 мм, размеры сечения уступа около 9×10 мм. Длина сохранившейся части черенка 30 мм. Размеры сечения в основании 6,5×7 мм, у излома — 3×4 мм (рис. 1: 5).

4. Патинированный продольный скол подправки призматического нуклеуса (верхний палеолит) размерами 40×25 мм и толщиной 10 мм. По продольному краю — забитость (рис. 1: 6). Вторично использовался в качестве кресального кремня³.

Шило из погребения отличается наличием опоясывающего кольцевидного перехода-упора от черенка к рабочей части. Для швейных инструментов раннесредневекового времени подобная морфология необычна. Нам известна только одна прямая аналогия — шило из ранневенгерского погребения вт. пол. IX — первых десятилетий X в. Плавни-II 1/2 (Фокеев и др. 2019: 336, 338, рис. 2: 12) на левобережье Нижнего Дуная. Здесь идентично оформлена зона перехода от черенка в рабочую часть посредством откованного кольцевидного упора. Как правило, изделия этой группы предметов имеют четырёхгранное сечение и сужаются к обоим концам, один из которых использовался как черенок. Наиболее близкой в территориальном и хронологическом отношении группой вещей с выделенными переходами от черенка в перо являются шилья типов II, III, IV и V, происходящих с памятников Волжской Булгарии в нижнем течении рек Ахтай и Бездна. Для II и III типов установлена датировка X—XI вв. Однако, в отличие от из-

¹ Скифское погребение №1 было выявлено и исследовано в 1997 г. (Тельнов, Четвериков, Синика 2016: 47).

² Определение канд. ист. наук Е.П. Секерской (Одесса, Украина).

³ Определение канд. ист. наук С.Н. Разумова (Тирасполь, Приднестровье).



Рис. 1. Погребение Глиное 13/2 и инвентарь: 1 — общий план кургана, 2, 3 — план и разрез захоронения; 4 — железный нож; 5 — железное шило; 6 — кресальный кремь; 7 — серебряная серьга.

Fig. 1. Burial Glinoe 13/2 and its inventory: 1 — general plan of the barrow, 2, 3 — plan and section of the burial; 4 — iron knife; 5 — iron awl; 6 — fire flint; 7 — silver earring.

делий из комплексов Глиное 13/2 и Плавни-П 1/2, перекрестья болгарских шильев были откованы не в форме поясков, а в виде расширения черенка, имеющего форму полых плечиков, ромба, круга и прямоугольника (Казаков 1991: 75, 78, 79, рис. 30: 7—13). Такая особенность морфологии предметов, как кольцевой опоясывающий упор, является частью определенной кузнечной техники. Идентично оформленные переходы от черенка к рабочему лезвию, при предварительном ознакомлении с другими железными изделиями IX—XIII вв. (ножами, шильями, наконечниками стрел), фиксируются не часто. Аналогичные переходы от черенка к лезвию присутствуют на некоторых ножах, найденных в погребениях последней трети VIII — нач. IX в. Большетиганского могильника в Среднем Поволжье. Здесь в изделиях из погребений 3, 6, 10, 24, 25 и 28 в месте перехода от черенка к лезвию также откован кольцевидный поясик овальной конфигурации (Халиков, Халикова 2018: 14, 20, 34, 36, 38, 111, 113, 117, 128, 129, табл. IIIA: 10, табл. V: 13, табл. IXA: 5, табл. XX: 14, табл. XXIV: 10, табл. XXIII: 17). Нож с идентичным кольцевидным пояском найден и в комплексе 1/1 Бакалинского могильника X—XI вв. (Гарустович 2009: 207, рис. 1: 6) в северо-западном Приуралье. Кольцевидный поясик в месте перехода от черенка к перу откован на наконечниках стрел из погребений IX—X вв. Фрумушика в Среднем Поднестровье, Кенёзле 11 на правом берегу верхнего течения Тисы, Тужер 3 на левобережье верхнего течения Тисы, а также из погребения 22 последней трети VIII — нач. IX в. Большетиганского могильника (Квитницкий и др. 2021: 351, 354, рис. 4: 6, 8; 6: 16, 21, 22; Халиков, Халикова 2018: 31, 126, табл. XXVIII: 9). Такой же поясик есть на наконечнике стрелы из погребения 5 могильника Андреевская щель в Восточном Причерноморье (Новичихин 2008: 40, рис. 4: 2), которое по общему комплексу инвентаря может быть датировано не ранее начала XI в.⁴ Также кольцевые пояски фиксируются на стрелах времени монгольских завоеваний и ордынского господства XIII—XIV вв. Такими, например, являются находки в комплексе Зелёный Гай 3/10 в Среднем Поднепрорье (Лесничий 2002: 113, 114, рис. 1: 2, 3).

Нож из погребения Глиное 13/2 имеет очень нестандартную морфологию — с пря-

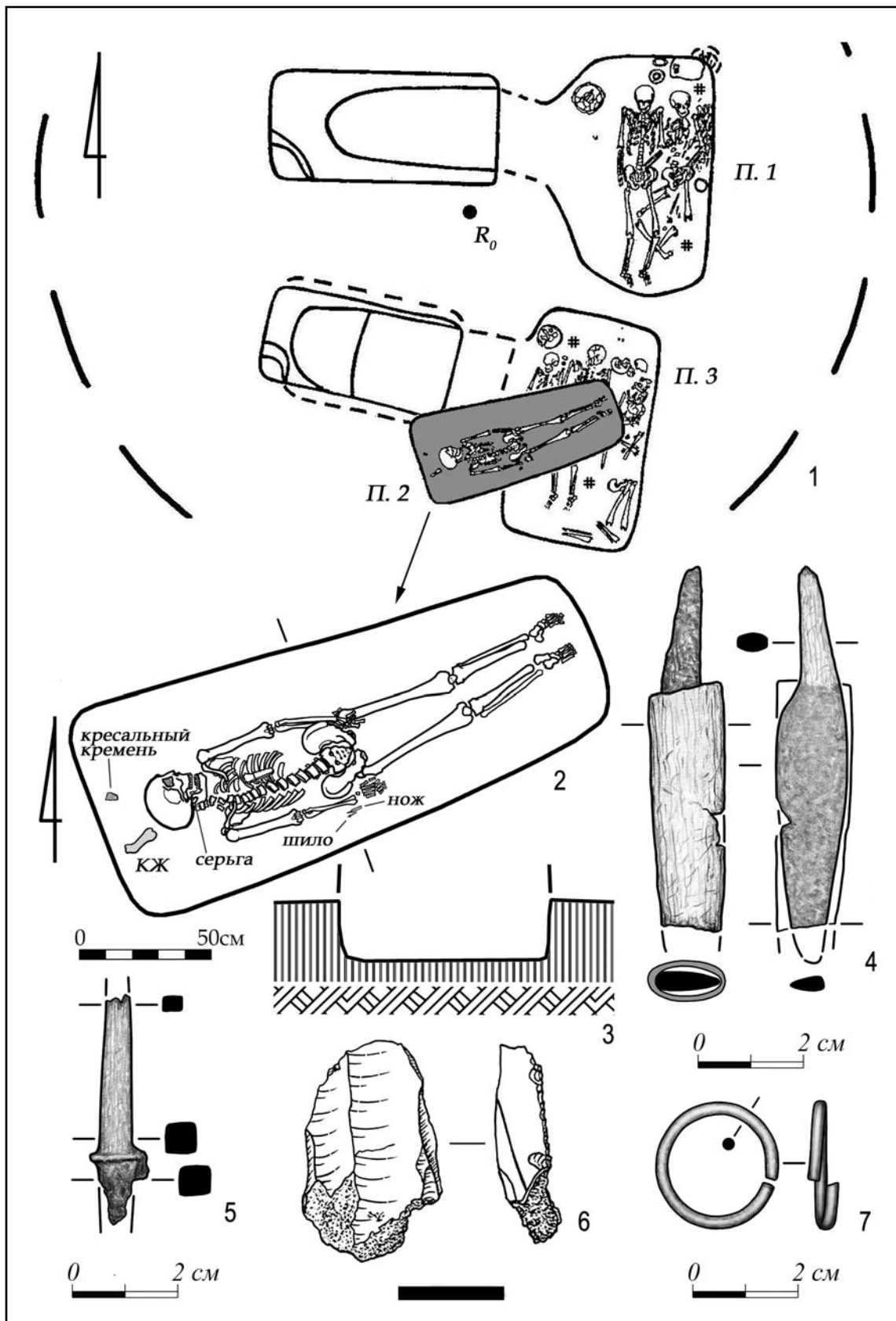
мым переходом черенка в дуговидно изогнутую или горбатую спинку. Находки предметов с такой особенностью строения спинки и перехода черенка для средневековых погребальных комплексов довольно редки. Так, один нож идентичной формы был найден в захоронении 51 Большетиганского могильника (Халиков, Халикова 2018: 48, 142, табл. XXXIV: 5). Аналогичное изделие⁵ происходит из кургана 7 Бакалинского могильника X—XI вв. (Гарустович 2009: 211, рис. 5: 6). Нож идентичной формы с сохранившимся остриём и аналогичным переходом от черенка к лезвию происходит из венгерского погребения X в. из Нови Бечей в Сербии (Станојев 1989: 65; рис. 338). Находка ножа с горбатой спинкой известна также в захоронении салтовской культурно-исторической общности (далее салтовской КИО) VIII — начала IX в. Веселовская I 6/1 на Нижнем Дону (Мошкова, Максименко 1974: 47).

Проволочная серьга диаметром 24 мм и толщиной проволоки 2,5 мм относится к достаточно распространённой категории украшений в наборах кочевнических древностей Евразии. Простейшая конструкция и несложность изготовления обусловили популярность этого вида украшений у кочевников на протяжении VIII—XV вв. Р.Р. Каримова относит такие изделия к I типу серег золотоордынского периода. Исследователь отметила, что известны медные, серебряные и бронзовые серьги. Время бытования таких серег ограничено рамками X—XIV вв. (Каримова 2012: 137). Каких-либо существенных признаков для серег из погребения Глиное 13/2, позволяющих сузить датировку, нет. Для таких изделий определенные тенденции намечаются только в том, что часть серёг из северопричерноморских комплексов IX—XI вв. и погребений конца IX—X в. периода обретения родины в Карпатской котловине была изготовлена из золота. В то же время в погребениях VIII—IX вв. Волго-Уральского региона и X—XI вв. Северного Причерноморья, а также Карпатской котловины, такие украшения изготавливались из серебра и бронзы. Диаметры серёг XII—XIV вв. варьируются от 7—8 мм до 30 мм. Для XII — начала XIII в. материалом для серёг служат серебро и бронза. Во второй половине XIII—XIV в., в ордынское

⁴ Автор публикации относит погребение к первой половине XII в. (Новичихин 2008: 34).

⁵ В описании комплекса нож описан как изделие с прямой спинкой, а на рисунке изображено изделие с дуговидно изогнутой спинкой (Гарустович 2009: 205, 211, рис. 5: 6).

время, для таких украшений также используются сплавы на основе серебра и бронзы.

Опираясь на результаты сравнительно-типологического анализа погребального инвентаря, отметим следующее. Инвентарь погребения Глиное 13/2 нельзя назвать выразительным. Серьга, ввиду слишком широкого интервала бытования подобных изделий (VIII—XV вв.), не может привлекаться для датировки комплекса. Единственная прямая аналогия шилу (Плавни-II 1/2 вт. пол. IX — первых десятилетий X в.) и наибольшее распространение в IX—X вв. ножей с горбатой спинкой и прямым переходом черенка в лезвие, аналогичных найденному в захоронении Глиное 13/2, позволяют датировать рассматриваемый комплекс на основании археологических данных в пределах IX—X вв.

В 2022 г. было проведено радиоуглеродное датирование органических материалов из этого погребения. В качестве образцов были использованы кость человека и кость барана. Радиоуглеродная дата (Ki-20441; 1210 ± 50 BP) (рис. 2: 1), полученная по кости человека, старше, чем дата по кости барана (Ki-20413; 1080 ± 40 BP) (рис. 2: 2), что неудивительно, ввиду большей длительности жизни человека и возможного влияния резервуарного эффекта. При этом калиброванные интервалы (OxCal v4.4.4 Bronk Ramsey (2021); Reimeretal (2020)) обеих дат (кость человека — Ki-20441, 1210 ± 50 BP, 2σ — 675—972 гг.; кость барана — Ki-20413; 1080 ± 40 BP; 2σ — 886—1026 гг.) пересекаются на протяжении 86 лет (886—972 гг.), что не оставляет сомнений в их корректности. С учётом этого, мы ограничиваем время совершения погребения Глиное 13/2 последним десятилетием IX — первой половиной X в.

Важнейшей деталью для уточнения культурной атрибуции комплекса Глиное 13/2 является находка бедренной кости овцы за черепом погребенного. В средневековых погребениях, исследованных в Северном Причерноморье (от р. Прут на западе до р. Дон на востоке), такое размещение напутственной пищи (от которой сохраняется кость) и видовая принадлежность жертвенного животного известны для памятников трех археологических культур средневековья⁶. Сходные варианты расположения трубчатых костей конечностей коня, коровы и овцы

рядом с верхней частью костяка погребённых зафиксированы в некоторых погребальных комплексах салтовской КИО и в ранневенгерских погребениях. Размещение только трубчатой берцовой кости ноги овцы за черепом погребенного, на груди, во входной яме или в углу могилы характерно для погребений носителей монгольских традиций в период Золотой Орды.

В данном случае рассмотрим подробнее особенности расположения и анатомического состава костей жертвенных животных в могильниках салтовской КИО, погребениях монголов-ордынцев и в ранневенгерских погребениях.

В.А. Сарапулкиным установлено, что грунтовые могильники салтово-маяцкой культуры показывают значительное разнообразие в отношении сопроводительной пищи. Часть могильников (Лысогоровский, Нетайловский, Красная Горка, Червоная Гусаровка) в зоне среднего течения Северского Донца практически не содержат в погребениях костей животных, которые можно было бы интерпретировать в качестве остатков заупокойной мясной пищи. Остальные памятники демонстрируют значительное разнообразие. Для погребений могильников Нижнего Дона (Ржевский, Волоконовский, Красноярский, Закатное 1, Крымский) характерно размещение у изголовья крестца и части позвонков овцы и коровы, в погребении 35 Ржевского могильника выявлены крестец и части позвоночника свиньи. Дополнительно с костями позвоночника и крестца встречаются лопатки, ребра, кости конечностей овцы и крупного рогатого скота. В могильниках среднего течения Северского Донца кости овцы значительно преобладают. Здесь в погребениях могильников Жёлтое, Новодачное, Зливки, Дроновка-3 зафиксировано размещение в ногах умерших черепа и костей конечностей овцы, а также в районе головы погребённого — костей конечностей овцы и лошади (погребения 27, 31, 37 могильника Дроновка-3). Значительно реже в захоронениях могильников в бассейне Северского Донца встречаются находки костей крупного рогатого скота, лошади и свиньи (тазовые кости, рёбра, челюсти, кости ног) от жертвенной пищи. Исследователь выделяет две группы могильников. Для первой из них в составе сопроводительной пищи характерны крестцы и примыкающие части позвоночника, для второй (Северский Донец) — конечности животных (Сарапулкин 2020: 101—103).

⁶ В подкурганых погребениях бронзового и раннего железного века обычай размещения заупокойной пищи в таком варианте практически не встречается.



Рис. 2. Калиброванные радиоуглеродные даты венгерского погребения Глиное 13/2 на левобережье Нижнего Днестра: 1 — кость человека, 2 — кость барана.

Fig. 2. Calibrated radiocarbon dates for the Hungarian grave Gliное 13/2 on the left bank of the Lower Dniester region; 1 — human bone; 2 — ram bone.

Остатки жертвенной пищи в виде одной кости конечности козы/овцы фиксировались в районе головы и плеч покойников в погребениях Старосалтовского и Рубежанского катакомбных могильников в бассейне среднего течения Северского Донца. Помимо костей мелкого рогатого скота, в захоронениях на этих же памятниках присутствуют находки кости конечности крупного рогатого скота (коровы) (Аксенов 1999: 138; 2001а: 65). Кроме комплексов в бассейне Северского Донца, аналогичная деталь погребальной практики отмечена и в отдельных погребениях в подбоях кочевников VIII — начала IX в. Хазарского каганата на Нижнем Дону. Так, трубчатые кости барана от жертвенного мяса и железный нож зафиксированы около лепного сосуда и пары конечностей лошади за черепом погребённого в комплексе Веселовская I 6/1 (Мошкова, Максименко 1974: 46). Правая большеберцовая кость лошади лежала на краю ступеньки при входе в подбой слева от черепа погребённого в комплексе Валовый I 31/2 (Круглов 2021: 65).

Т.М. Потемкина указала на выделение рядом исследователей (Н.В. Именохоевым, П.Б. Коноваловым, С.В. Даниловым и др.) «стержневых» признаков раннемонгольской культуры (X—XIV вв.), к которым относится, в том числе, наличие в изголовье погребённого загробной пищи в виде ноги овцы (Потемкина 2012: 144). К.Ш. Табалдиевым для погребений ранних тюрок на Алтае, Тянь-Шане и в Южном Прииссыккулье отмечен обычай установки в вертикальном положении большой берцовой кости барана (овцы). Такое размещение кости фиксируется как в погребениях, так и в поминальных оградках. В XI—XIV вв. большую берцовую кость барана продолжали укладывать у изголовья покойных. Иногда рядом с большой берцовой костью клали лопатку барана. Расположение именно берцовой кости барана было связано с её ролью в качестве сульдэ —местилища души. По монгольским верованиям кость барана, содержащая сульдэ, играла важную роль в посмертном существовании души (Табалдиев 2013: 159, 161). И.И. Дрёмов и Е.В. Круглов, рассматривая ордынские погребения с железными конусами на территории улуса Джучи, отметили, что берцовые кости овцы встречаются в могилах с останками погребённых разного возраста и пола. Исследователи предполагают, что кости овцы (берцовая) являлись символами как мужского начала, так и буддийской идеи перерождения. Использование трубчатой кости

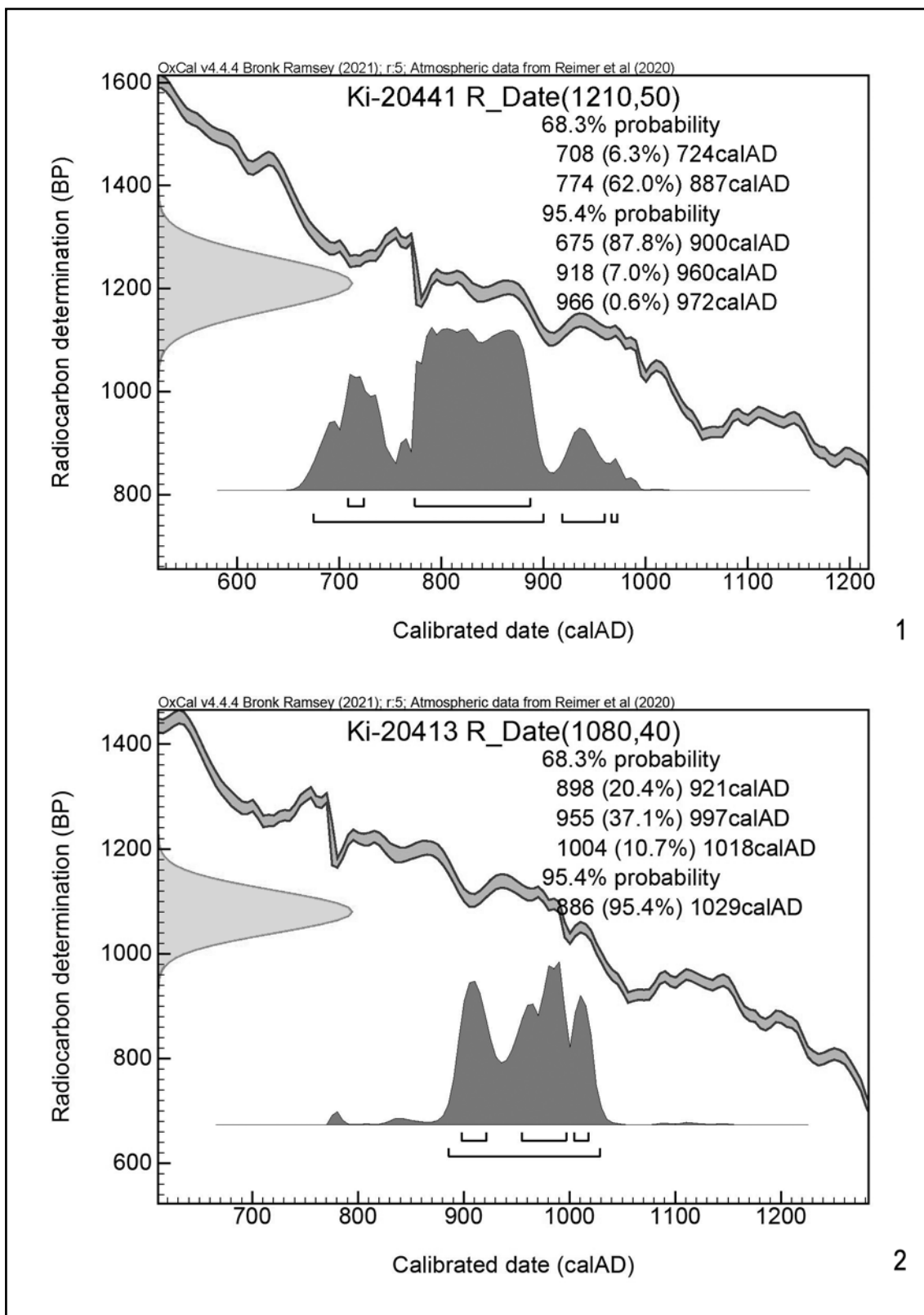
овцы/барана, в том числе установленной вертикально относится к носителям монгольских этнокультурных традиций (Дрёмов, Круглов 2021: 158, прим. 4). Для золотоордынских погребений Северного Причерноморья известны находки одиночных трубчатых костей конечности овцы. Например, трубчатая кость овцы найдена за черепом погребённого в комплексе середины 60-х гг. XIV в. Миновка 3/1 (Шалобудов, Кудрявцева 1980: 91). Наиболее ярко обычай размещения одиночной трубчатой кости овцы представлен на примере компактной группы погребений I грунтового могильника средневекового времени на памятнике Мамай-Гора у с. Великая Знаменка в Нижнем Поднепровье. Здесь в шести погребениях зафиксировано расположение трубчатой (изредка с сочленениями) кости овцы вертикально в могильной (3) и во входной (1) ямах, слева от погребённого (1) и в районе груди (1) (Андрух, Тощев 2009: 120, 121, 129, 137, 138). Несмотря на то, что более точного анатомического определения кости в публикации не указано, в обозначенных погребениях располагались берцовые кости ног овец.

В памятниках ранних венгров ситуация с укладкой жертвенной пищи выглядит иначе. А.В. Комаром указывалось, что для венгерских погребений характерно присутствие мясной жертвенной пищи (баран, бык, конь) (Комар 2011: 63). Нами уже отмечалось, что, несмотря на видовое разнообразие животных, использованных в качестве жертвенной пищи (конь, корова, овца), для погребений ранних мадьяр характерен неизменный выбор определенной части туши — бедра либо плеча (Квитницкий и др. 2020: 335). В археологическом контексте последнее выражено находками, в основном, плечевой либо бедренной кости животного, как правило, расположенной в верхней зоне костяка. Этот признак погребальной практики для ранневенгерских погребений, исследованных от Зауралья до Карпат, является весьма устойчивым. В погребениях салтовской КИО такой элемент обряда не получил широкого распространения. Он изредка фиксируется в катакомбах салтовской КИО, изученных в среднем течении Северского Донца, и в отдельных захоронениях Нижнего Подонья. Видовой состав животных в этих комплексах определён как овца, крупный рогатый скот и лошадь. В одном погребении на Нижнем Дону находилась большая берцовая кость лошади. Точной информации о том, какие кости обнаружены в могильниках на Северском Донце, в публикациях не приводится.

Для анализа этого элемента обряда (помещения бедренной части овцы в качестве жертвенной пищи в погребение Глиное 13/2) проведём обзор видового состава жертвенных животных, происходящих из разных памятников ранних мадьяр от Зауралья до Карпат. На различных территориях наблюдаются устойчивые варианты выбора частей туш животных, а также разнообразие видов животных, мясо которых использовалось в качестве жертвенной пищи.

В погребениях могильника Уелги в Зауралье (комплексы 9/7, 14/1, 28/3, 28/5, 28/6, 29, 32/1, 32/2, 32/11 и другие) отмечены находки плечевых и бедренных костей лошади (Грудочко, Боталов 2013: 123—127, рис. 16: 1, 3, рис. 18: 1, рис. 19: 3; Боталов 2018а: 51, 53, рис. 4, 6; 2018б: 25, 26, рис. 6: 1, рис. 7: 1). В захоронении 31 найдена, вероятно, плюсовая кость лошади, чья принадлежность к жертвенной мясной пище не очевидна. Кроме того, в погребении 1 была зафиксирована челюсть козы (Боталов, Грудочко 2011: 83, рис. 3: 1). Южнее Зауралья в степной зоне Западного Казахстана бедренная кость лошади (?)⁷ найдена в погребении 2 могильника Тортоба (Бисембаев 2018: 157, 163, рис. 16).

Проблема присутствия одиночной кости жертвенного животного как «этнографического признака» для угро-мадьяр рассмотрена в новейшей работе Е. В. Круглова (Круглов 2021: 53, 54). Основываясь на наличии однотипной крупной одиночной фаланги лошади, было выделено семь ранненевенгерских погребений. Три из них исследованы в зоне среднего течения р. Урал (Тамар-Уткуль, Тортоба, Яман), одно — в Среднем Поволжье (Просвет I), два — на правобережье Нижнего Дона (Валовый I, Танаис), и одно — в Крыму (Крыловка I) (Круглов 2021: 55—67). Пункты Тортоба, Просвет I, Тамар-Уткуль и Яман ранее уже отмечались исследователями как памятники древнемадьярского круга (Бисембаев 2018: 170; Комар 2018: 163; Круглов 2019). С предложенной культурной атрибуцией перечисленных памятников можно согласиться, однако отнесение захоронений Валовый I, Танаис и Крыловка I 3/3 к ранненевенгерским требует дополнительной аргументации⁸.

В северо-западном Приуралье в Бакалинском курганном могильнике X—XI вв. зафиксировано четыре случая размещения левой бедренной кости лошади в верхней зоне костяка в качестве жертвенной пищи (Гарустович 2009). В ряде ранненевенгерских погребений из могильников Южного Урала, суммарно датированных VIII—XI вв., отмечены плечевые кости лошади (где это было определено) либо просто «трубчатые кости лошади», за головой и на уровне таза. Иной вариант также задокументирован — одна «трубчатая кость» в районе ног человека. В сводке комплексов Южного Урала, опубликованной Н. А. Мажитовым, к таким погребениям относятся захоронения Маньякского могильника из раскопов I (№1, 8, 22) и II (№1 — плечевая кость лошади и просто кость коня), погребения из Лагеревских курганов VII—VIII вв. №9, 10, 14 (трубчатая кость лошади) (Мажитов 1981: 5—12, 21). Сюда же относятся комплексы IX—X вв. с находками плечевой и кости предплечья лошади Ямаш-Таус 2/1 и 2/2, могилы 4/1 (плечевая кость коня) и 12/1 (трубчатая кость коня) Хусаиновских курганов, захоронение 2/2 (трубчатая кость коня) I-х Бекешевских курганов, погребения 2/1, 2/2, 2/5, 2/7, 3/1, 3/2 и 6/1 (трубчатая кость животного) II-х Бекешевских курганов (Мажитов 1981: 33—37, 42, 49, 56, 64—68). Плечевая и другие трубчатые кости лошади зафиксированы в комплексах IX—X вв. 6/1, 13, 16/1, 17/1, 17/3, 22/2, 22/3, 27/1, 27/2, 35, 42, 52 и 58 Лагеревских курганов (Мажитов 1981: 70, 72, 75—77, 80, 82—84 рис. 39, рис. 44: 2). Кости лошади (в основном — плечевые, и значительно реже — просто трубчатые) выявлены в погребениях 2/2, 3/1, 3/2, 3/3 и 3/5 Ишимбаевских курганов, в захоронении 6/8 Старо-Халиловских курганов, в могилах 1/1, 3/12, 3/16, 3/18, 3/29, 6/3, 7/1, 7/4, 7/5, 11/1 и 11/2 Каранаевских курганов (Мажитов 1981: 85, 89, 101, 107, 110, 112—114, 116—118, рис. 45: 2).

В ранненевенгерских погребениях Большетиганского могильника в Нижнем Прикамье отмечается преобладание одиночной бедренной кости лошади, располагавшейся у изголовья погребенных. Бедренные ко-

⁷ Определение кости приведено в работе Е. В. Круглова (Круглов 2021: 65).

⁸ Несмотря на определенное сходство расположения костей жертвенных животных с таким же элементом погребальной практики в памятниках ранних мадьяр, датировка комплексов на основании типологического сравнительного анализа каждого предмета инвентаря не проводилась. Не ясны или не прослежены анало-

гии либо взаимосвязи предметов инвентаря из комплексов Валовый I, Танаис и Крыловка I 3/3 с вещами в мадьярских памятниках Волго-Уральского региона, Северного Причерноморья и Карпат. Также пока остаётся не совсем ясным, насколько эти погребения на основании иных элементов обряда отличаются от синхронных памятников VIII—IX вв. салтовской КИО, в ареале которой они расположены.

сти лошади зафиксированы в погребениях 8 (на уровне обнаружения), 6, 7, 9, 10, 12, 14, 22, 28, 42. Бедренные кости лошади с хвостовыми позвонками выявлены в захоронениях 35 и 45, две крупных кости предплечья лошади найдены в могиле 21, плечевая кость лошади с хвостовыми позвонками обнаружена в погребении 47. Кости рёбер лошади найдены в изголовье умершего в захоронении 24. Видовая принадлежность костей животных в погребениях 15, 23, 29 не была установлена. В могиле 3 зафиксированы фрагменты костей барана, в захоронениях 25В и 26 в изголовье найдены лопатки лошади, а в погребении 8 у изголовья — крестец барана (Халикова, Халиков 2018: 14, 15, 19, 22—25, 31, 34, 36, 38, 42, 45, 47).

Венгерские памятники Северного Причерноморья с костями жертвенных животных (28 комплексов) отличаются от памятников Средней Волги, Урала и Зауралья по видовому составу жертвенных животных. В погребения стали укладывать мясо овцы либо коровы, а использование мяса лошади отходит на второй план.

Достоверно известно восемь случаев помещения в могилу мяса овцы. В Нижнем Поднепровье левая плечевая кость полувзрослой овцы⁹ зафиксирована в комплексе Мамай-Гора 8/2 (Андрух, Тощев 1999: 58). В бассейне Южного Буга бедренная кость барана была зафиксирована в погребении №3 Субботцевского могильника (Бокий, Плетнева 1988: 108). На левобережье Нижнего Днестра, помимо бедренной кости овцы в захоронении Глиное 13/2, трубчатые (плечевая/бедренная) кости овцы выявлены в погребениях №16 и №18 Слободзейского могильника (Щербаква, Тащи, Тельнов 2008: 23—28, 117, 118: рис. 6: 4; 7: 1)¹⁰. Плечевая кость овцы¹¹ была обнаружена у черепа мужчины в ранневенгерском захоронении Глиное/ДОТ 7/3, расположенном в непосредственной близости от публикуемого комплекса — в 1,38 км к ССВ. Плечевая кость овцы/козы найдена на правобережье Нижнего Днестра в комплексе Оланешты 13/2 (Яровой 1990: 193; Квит-

ницкий и др. 2020: 331, 332)¹². Несколько костей овцы/козы¹³ были также выявлены у левого плеча погребённого в комплексе Егоровка 3/1 на левобережье Среднего Прута (Роровісі, Сіобану 2019: 60, 61, fig. 6).

Кости коровы определены в четырёх комплексах. В погребении №2 Субботцевского могильника найдены лопатка, плечевая кость и рёбра (Бокий, Плетнева 1988: 101). Бедренная кость взрослого быка найдена под черепом погребённого в захоронении Дмитровка 1/14 (Супруненко 2007: 58). Фрагмент трубчатой кости быка зафиксирован в погребении Васильевка 15/6 в Нижнем Поднепровье (Плешивенко 1991: 33, табл. 32: 1). Бедренная кость крупного рогатого скота находилась в изголовье погребённого в комплексе Плавни-II 1/2 (Фокеев и др. 2019: 334, 337, рис. 1: 2).

Кости лошади отмечены в пяти случаях. Кость бедра жеребца со следами жарки на огне зафиксирована под черепом погребённого в комплексе Дмитровка 1/2 (Супруненко 2007: 20). В комплексе Старые Бедражы 3/7, на левобережье Среднего Прута, под черепом погребённого находилась плечевая кость лошади¹⁴ (Чирков 1990: 161, рис. 4: 1). Кость молодой лошади¹⁵ (плечевая?) зафиксирована у теменной части черепа погребённого в комплексе Пуркары 2/11 на правобережье Нижнего Днестра (Яровой 1990: 97, рис. 42: 4). Плечевая кость лошади¹⁶ найдена у левого плеча погребённого в комплексе Глиное/Водовод 14/2 на левобережье Нижнего Днестра (Квитницкий и др. 2019: 318, рис. 2: 1)¹⁷. На левобережье Нижнего Днестра плечевая кость молодой лошади обнаружена также в погребении Буторы-I 14/7 (Синика, Разумов, Тельнов 2013: 84)¹⁸.

¹² Определение докт. биол. наук А.И. Давида. В нашей работе (Квитницкий и др. 2020: 331) ошибочно указана как бедренная.

¹³ Определение канд. биол. наук Р. Кройтора.

¹⁴ Определение докт. биол. наук А.И. Давида.

¹⁵ Определение докт. биол. наук А.И. Давида.

¹⁶ Определение сделано в 2021 г. канд. ист. наук Е.П. Секерской (Одесса, Украина).

¹⁷ На момент публикации комплекса (2019 г.) авторы раскопок ошибочно определили кость животного как «кость крупного рогатого скота» (Квитницкий и др. 2019: 318).

¹⁸ В публикации ошибочно указано «кость крупного рогатого скота». Однако в приложении к отчёту о раскопках, автором которого является докт. биол. наук А.И. Давид, есть определение «плечевая кость лошади».

⁹ Выражаем искреннюю благодарность канд. ист. наук Е.П. Секерской (Одесса, Украина) за консультацию в данном вопросе.

¹⁰ Ранее ошибочно описаны как бедренная/плечевая кости коня (Квитницкий и др. 2019: 327; 2020: 335; Фокеев и др. 2019: 337), на что обратил внимание Е.В. Круглов (2021: 54).

¹¹ Определение канд. ист. наук Е.П. Секерской (Одесса, Украина).

В остальных 11 случаях определения вида животных, кости которых были обнаружены в погребениях, не проводилось. В публикациях они описываются, в основном, как крупные кости или кости крупных животных. Кость животного лежала на правом плече ребенка 4—5 лет в комплексе Мамай-Гора 161/9 в Нижнем Поднепровье (Андрух, Тощев 2009: 80). Две трубчатые кости животного справа и слева от черепа погребённого найдены в комплексе Петрешты 2/1 на левобережье Среднего Прута (Чирков 1990: 159, рис. 2: 1). В комплексе Старые Бедражи 10/10 у темени погребённого лежало несколько костей животного (Чирков 1990: 163, рис. 5: 1). Кости (трубчатые) крупного животного «компактной грудой» располагались с правой стороны черепа в комплексе Дракуля 143 (с. Мирное Одесской обл. Украины) на левобережье Нижнего Дуная (Гудкова и др. 1980: 91, табл. LXVIII: 3; Добролюбовский 1986: 118, табл. XII: 3—7). Кость ноги крупного животного зафиксирована у правого плеча погребённого в комплексе Ровенки 3/22 в Северо-Восточном Крыму. Помимо кости животного, здесь же найдены железные наконечники стрел (ромбовидные) и полоски золотой фольги (Щепинский 1975: 30, 31, рис. 39). За черепом погребённого в комплексе Траповка 1/17 в Дунай-Днестровском междуречье найдена трубчатая кость животного (Субботин, Островерхов, Дзиговский 1995: 16, рис. 6: 4). Крупная трубчатая кость животного зафиксирована за черепом погребённого в комплексе Маркулешты 1/3 на правобережье Среднего Днестра (Левинский, Тентюк 1990: 94—96, рис. 1: 5, 6). Находка кости крупного животного справа от черепа погребённого отмечена в захоронении Мреснота Могила 1/10 на левобережье Нижнего Дуная (Гудкова и др. 1985: 69—70, рис. 40: 1). Кость животного справа от плечевой кости человека отмечена в комплексе Струмок 5/9 (Гудкова и др. 1979: 21—22, табл. XVII: 1). Кость большого животного найдена у изголовья погребённого в комплексе Окница 11/3 на левобережье Среднего Днестра (Манзура, Клочко, Савва 1992: 25—26, 113: рис. 11). Обломок кости крупного животного найден справа от поясицы погребённого в комплексе Белолесье 3/2 в Дунай-Днестровском междуречье (Субботин, Дзиговский, Островерхов 1998: 67, рис. 24: 1—9).

Представленные выше данные позволяют констатировать, что венгры в период своего пребывания в Северном Причерноморье стали использовать два новых вида жертвенных животных — овцу и корову. Мясо лошади, ис-

ходя из имеющегося материала, используется уже реже.

В этой связи обратим внимание на некоторые соображения, ранее высказанные В. С. Аксёновым. Исследователь предположил, что территория бассейна среднего течения Северского Донца (его лесостепные районы) являлась частью Леведии. Эта мысль обоснована находкой остатков жертвенной пищи в виде кости лошади в изголовье погребённого, а также черепа и двух отрубленных «по колено» передних конечностей в ногах погребённого в захоронении №37 могильника у с. Лиманское Озеро. Отмечено, что обряд данного захоронения наиболее близок к раннеугорской погребальной обрядности, не характерной для аланских могильников Северского Донца. Элементы культуры древних венгров также нашли отражение в катакомбе №40 Верхнесалтовского I могильника и катакомбах №5 и 56 Верхнесалтовского IV могильника. О возможных культурных влияниях, по мнению В. С. Аксёнова, также свидетельствуют находки черепа и костей ног коня в могильниках Волоконово озеро I и Дроновка III, а также материалы Нетайловского могильника (Аксёнов 2001б: 114, 115).

По всей видимости, заметное изменение видового состава жертвенных животных в венгерских погребениях Северного Причерноморья стало следствием культурных влияний или смены среды обитания, что повлекло за собой изменения в составе стада скотоводов. Территории Среднего и Нижнего Поднепровья, степной Крым и пространства между Днестром и Прутом в полной мере способствовали развитию коневодства. Следовательно, частичная замена видового состава жертвенных животных была вызвана мощным культурным влиянием со стороны населения салтовской КИО. Территория Среднего Подонцовья, как представляется, была частью контактной зоны, где такие влияния были наиболее заметны. Отметим ещё одну особенность венгерских и салтовских погребений в дополнение к аргументации В. С. Аксёнова. Для венгерских погребений Волго-Уральского региона две кости предплечья лошади отмечены в изголовье женского погребения 21 Большетиганского могильника. В Северном Причерноморье две трубчатые кости крупных животных располагались в изголовье погребённых в захоронениях Петрешты 2/1, Старые Бедражи 10/10 и, возможно, Дракуля 143. Такой же обряд, в свою очередь, находит прямые аналогии (две крупные трубчатые кости крупного рогатого скота в изголовье) в ката-

комбах 3 и 11 Рубежанского могильника (Аксенов 2001а: 70, рис. 5: 1, 23).

Вещевой набор комплекса Крыловка I 3/3 в Крыму (Колотухин, Тощев 2000: 148; Круглов 2021: 61, 66, рис. 7: Б) больше тяготеет к периоду VIII — нач. IX в. Несмотря на находку двух трубчатых костей крупного животного за черепом погребённого, нам пока сложно согласиться с «ранневенгерской» интерпретацией этого погребения.

Рассмотрим теперь погребения периода обретения родины с одиночными костями животных, исследованные непосредственно на территории Венгрии. Известно большое количество таких захоронений, однако в настоящей работе нет необходимости в исчерпывающем обзоре этих находок. Кратко остановимся на нескольких моментах. И. Вёрёш, изучая археозоологический материал из погребений Арпадского периода, отметил особую роль Верхнего Потисья в истории завоевания и расселения венгров. Здесь в 14 погребениях из семи могильников были найдены кости овец и крупного рогатого скота в качестве жертвенной пищи. Погребальный обряд единообразен. Рядом с умершим укладывали наиболее мясную часть, обычно плечо или бедро молодого животного. Плечевая/бедренная кости овцы были размещены у головы/плеча и у стоп умершего. Найденные кости хребта овец и крупного рогатого скота не относились к основной жертвенной пище (Vörös 2001: 569, 592, 601).

Для представительной группы ранневенгерских погребений, исследованных на правобережье Тисы в радиусе 20 км от Сегеда, отмечено, что помещение в них жертвенной пищи в виде бедра лошади становится чрезвычайно редким явлением. Подавляющее большинство костей жертвенной пищи относится к овцам (плечевая кость, рёбра, грудина, крестец, тазовые кости, бедренная и большая берцовая кости). Найдена также плечевая кость крупного рогатого скота. Помимо этого, в погребениях встречены плечевая кость свиньи, плечевые кости и сочленения бедренной/большой берцовой костей зайца, домашней курицы и гуся (Vörös 2015: 469—470). Преобладание костей жертвенных овец отмечено и в других могильниках. В частности, кости жертвенных животных были зафиксированы в четырёх детских, семи женских и десяти мужских погребениях могильника последнего десятилетия IX — середины X в. Карош-Эперьешсэг на Дунае. Одиночные кости жертвенного животного располагались рядом с черепом, над черепом и в верхней части костяка человека. Наиболее

распространёнными были бедренные/плечевые кости овцы/козы; в четырёх женских погребениях отмечены плечевые/бедренные кости крупного рогатого скота (Révész 1989: 37).

Следовательно, можно говорить, что в венгерских погребениях X—XI вв. произошло дальнейшее смещение акцентов в выборе жертвенных животных. Лошадь и крупный рогатый скот используются всё реже, а мелкий рогатый скот (чаще всего овцы) — значительно чаще. Новыми видами жертвенных животных становятся свиньи, зайцы и домашняя птица (куры, гуси). Абсолютно очевидно, что эти изменения были связаны со сменой природно-географической среды обитания, обусловившей очередные изменения в хозяйстве. Однако выбор определённой части туши животного и при новых условиях остался неизменным. В качестве такой части предпочтение отдавалось плечу и бедру животного.

При рассмотрении ранневенгерских комплексов от Зауралья до Карпат можно отметить последовательную смену видового состава жертвенных животных. В Зауралье, Южном Урале и степном южном Приуралье, а также в волжско-уральском регионе в качестве жертвенной пищи использовали, как правило, лошадь, и, в виде исключения, — мелкий рогатый скот (овцу/козу). В Северном Причерноморье (от Поднепровья на востоке до Попрутья на западе) венгры использовали чаще всего мелкий рогатый скот (овца), и корову, и заметно реже — лошадь. На территории Венгрии значение лошади и крупного рогатого скота как жертвенных животных уменьшается за счёт возрастания использования овец, при этом новыми видами животных, чьё мясо клали в захоронения в качестве жертвенной пищи, становятся свиньи, зайцы и домашняя птица — куры и гуси.

Таким образом, находка бедренной кости овцы за черепом человека в погребении Глиное 13/2 на левобережье Нижнего Днестра, в совокупности с погребальным инвентарём IX—X вв., позволяет интерпретировать это захоронение как ранневенгерское. Результаты радиоуглеродного анализа суммарно с датированием методом сравнительно-типологического анализа позволяют уверенно отнести комплекс Глиное 13/2 к концу IX — перв. пол. X в.

В завершении необходимо отметить, что публикуемый в настоящей работе погребальный комплекс является не единственным памятником ранних венгров, исследо-

ваным у с. Глиное Слободзейского района. В 2016 г. в этом микрорегионе было изучено погребение Глиное/Водовод 4/1, дата которого определяется (на основании сравнительно-типологического метода и с учётом радиоуглеродной даты) 850—870-ми гг. (Квитницкий, Тельнов, Тюрк 2021). В 2018 г. здесь же было исследовано захоронение Глиное/Водовод 14/2, археологическая и радиоуглеродная даты которого пересекаются в интервале 850—881 гг. (Квитницкий и др., 2019: 327, рис. 4: 1). Отметим, что курган 14 группы «Водовод» располагался в 0,71 км к ЮЗ от кургана 4 той же группы.

В 2016 г. было изучено погребение Глиное/ДОТ 2/9. Костяк взрослого человека был смещён бульдозером при снятии бровки: *in situ* сохранились только кости стоп, инвентарь не обнаружен. Радиоуглеродная дата (DeA-11323; 1186 ± 20 BP), полученная в 2018 г., и её калиброванный интервал (2σ — 773—889 гг.) указывают, что погребение было совершено не позже 889 г. (Разумов и др. 2019: 124—125, 131—132). Курган Глиное/ДОТ 2 располагался в 1,155 км к ЗЮЗ от кургана Глиное/Водовод 14.

Анализируемое в настоящей работе захоронение Глиное 13/2 было исследовано в 2008 г. (Тельнов, Четвериков, Синика 2016: 126—127) в кургане, расположенном в 1,575 км к югу от кургана Глиное/ДОТ 2.

Кроме этого, как ранневенгерские определяются комплексы Глиное/Клин 2/6, 2/11 (исследованы в 2020 г. в 2,15 км к ВЮВ от кургана Глиное/Водовод 14) и Глиное/Дот 7/3 (исследован в 2021 г. в 0,275 км к ЮВ от кургана Глиное/ДОТ 2)¹⁹.

Таким образом, в настоящее время в окрестностях с. Глиное зафиксировано семь

ранневенгерских погребений. Примечателен факт близости верхних границ калиброванных радиоуглеродных дат трёх захоронений (Глиное/Водовод 4/1 — 878 г.; Глиное/Водовод 14/2 — 885 г.; Глиное/Дот 2/9 — 889 г.). Указанное обстоятельство позволяет говорить о начале проживания как минимум с 870-х гг. в данной местности (в бассейне р. Красная) компактной кочевой группы венгров. Напомним, что в 9 км к ЗСЗ располагался Слободзейский могильник (Щербакова, Тащи, Тельнов 2008), оставленный, очевидно, более крупным коллективом ранних венгров. Интересен результат радиоуглеродного датирования комплекса Глиное 13/2, который позволяет более достоверно зафиксировать присутствие ранних венгров в первой половине X в. на территории Северо-Западного Причерноморья. По аргументированному мнению С. С. Рябцевой и Р. А. Рабиновича, именно венгерский фактор не позволял до середины 30-х гг. X в. подчинить Киевской Руси обитавших здесь уличей и тиверцев (Рябцева, Рабинович 2007: 223, 224). На пребывание ранних венгров в начале X в. в указанном регионе указывает также инвентарь яркого комплекса Фрумушика в Среднем Поднестровье, датированного концом IX — первой третью X в. (Квитницкий и др. 2021: 365).

Благодарности. Выражаем искреннюю признательность канд. ист. наук С. Н. Разумову за подготовку чертежей плана кургана, плана и разреза погребения Глиное 13/2, а также за рисунок кресального кремня из комплекса, канд. ист. наук С. Д. Лысенко — за рисунки серьги, ножа и шила, канд. ист. наук В. С. Синике — за результаты радиоуглеродного датирования.

Литература

- Аксенов В. С. 1999. Старосалтовский катакомбный могильник. *Vita Antiqua* (2), 137—149.
- Аксенов В. С. 2001а. Рубежанский катакомбный могильник салтово-маяцкой культуры на Северском Донце. *Донская археология* (1—2), 62—78.
- Аксёнов В. С. 2001б. Контакты венгров с аланами в IX веке — взаимопроникновение культур. В: Шаповалов В. А. (отв. ред.). *Северный Кавказ и кочевой мир степей Евразии: V «Минаевские чтения» по археологии, этнографии и краеведению Северного Кавказа*. Тез. докл. межрегиональной науч. конф. (12—15 апреля 2001 г.). Ставрополь: СтавГУ, 113—115.
- Андрух С. И., Тощев Г. Н. 1999. *Могильник Мамай-Гора*. Кн. I. Запорожье: ЗГУ.
- Андрух С. И., Тощев Г. Н. 2009. *Могильник Мамай-Гора*. Кн. IV. Запорожье: ЗНУ.
- Бисембаев А. А. 2018. К вопросу о древневенгерских памятниках в Западном Казахстане. В: Тюрк А., Зеленков А. С. (ред.). *III-й Международный Мадьярский симпозиум*. Будапешт: Martin Opitz Kiadó, 149—172.
- Бокий Н. М., Плетнева С. А. 1988. Захоронение семьи воина-кочевника X в. в бассейне Ингула. *СА* (2), 99—115.
- Боталов С. Г. 2018а. Новые материалы исследований погребального комплекса Уелги. В: Тюрк А., Зеленков А. С. (ред.). *III-й Международный Мадьярский симпозиум*. Будапешт: Martin Opitz Kiadó, 47—62.
- Боталов С. Г. 2018б. Урало-Алтайское единство в материалах погребального комплекса Уелги. *АЕС* (6), 13—34.
- Боталов С. Г., Грудочко И. В. 2011. Новые материалы

¹⁹ Указанные комплексы готовятся к печати.

№5. 2022

- по культурогенезу средневекового населения Южного Урала (по материалам могильника Уелги и Синеглазово). *АДПУ* 7, 79—99.
- Гарустович Г.Н. 2009. Бакалинский курганный могильник начала II тысячелетия н.э. в Башкортостане. В: Галимова М.Ш. (отв. ред.). *Среднее Поволжье и Южный Урал: человек и природа в древности*. Сборник научных статей, посвященный 75-летию д.и.н. Евгения Петровича Казакова. Казань: Фэн, 197—212.
- Грудочко И.В., Боталов С.Г. 2013. Этнокультурная ситуация в Южном Зауралье в VIII—IX веках (в свете новых данных исследований погребального комплекса Уелги). В: Боталов С.Г., Иванова Н.О. (отв. ред.). *II-й Международный Мадыарский симпозиум*. Челябинск: Рифей, 110—138.
- Гудкова и др. 1979: Гудкова А.В., Добролюбский А.О., Тощев Г.Н., Фокеев М.М. 1979. *Отчет о работе Измальской новостроечной экспедиции Института археологии АН УССР в 1979 г.* НА ИА НАНУ. №1979/5.
- Гудкова и др. 1980: Гудкова А.В., Добролюбский А.О., Тощев Г.Н., Фокеев М.М. 1980. *Отчет о работе Измальской новостроечной экспедиции Института археологии АН УССР в 1980 г.* НА ИА НАНУ. №1980/7.
- Гудкова и др. 1985: Гудкова А.В., Тощев Г.Н., Фокеев М.М., Андрух С.И. 1985. *Отчёт о работе Измальской новостроечной экспедиции в 1984 г.* НА ИА НАНУ. №1984/158.
- Давид А.И. 1979. Приложение. В: Кетрару Н.А., Серова Н.Л. *Отчёт о работе Первобытной новостроечной экспедиции в 1978 г.* Кишинёв. Архив Национального музея истории Молдовы, №132, 53—54 (1—2).
- Добролюбский А.О. 1986. *Кочевники Северо-Западного Причерноморья в эпоху средневековья*. Киев: Наукова думка.
- Дрёмов И.И., Круглов Е.В. 2021. Железные конусы в погребениях улуса Джучи: аспекты этнокультурной принадлежности. *НАВ* 20 (2), 149—168.
- Казаков Е.П. 1991. *Булгарское село X—XIII веков низовой Камы*. Казань: Татарское книжное издательство.
- Каримова Р.Р. 2012. Серги кочевников Золотой Орды: типология и социокультурная интерпретация. *УАВ* 12, 136—152.
- Квитницкий и др. 2019: Квитницкий М.В., Тельнов Н.П., Лысенко С.Д., Разумов С.Н., Синика В.С. 2019. Древневенгерское воинское погребение на левобережье Нижнего Днестра. *Stratum plus* (5), 317—331.
- Квитницкий и др. 2020: Квитницкий М.В., Тюрк А., Тельнов Н.П., Лысенко С.Д., Синика В.С. 2020. Два венгерских погребения IX века в Дунай-Днестровских степях. *Stratum plus* (5), 329—339.
- Квитницкий и др. 2021: Квитницкий М.В., Тельнов Н.П., Лысенко С.Д., Разумов С.Н., Синика В.С., Тюрк А. 2021. Ранневенгерское погребение у с. Фрумушика в Среднем Поднестровье. *Stratum plus* (5), 345—369.
- Квитницкий М.В., Тельнов Н.П., Тюрк А. 2021. Ранневенгерское погребение с декоративными обувными накладками у с. Глиное. *МАИАСП* 13, 603—618.
- Колотухин В.А., Тощев Г.Н. 2000. *Курганные древности Крыма. III (по материалам раскопок Северо-Крымской экспедиции в 1983—1986 гг. Сакский район Крымской области)*. Запорожье: ЗГУ.
- Комар А.В. 2011. Древние мадыары Этелькеза: перспективы исследований. *АДПУ* 7, 21—78.
- Круглов Е.В. 2019. Выбор в пользу Угро-Мадьяр: Тамар-Уткуль (курган №3) и Яман. *Из истории культуры народов Северного Кавказа: Северный Кавказ и кочевой мир степей Евразии* 11, 203—218.
- Круглов Е.В. 2021. Угро-мадыары в степях между землей Дентумомер и областью Ателькузу. В: Сайфетдинова Э.Г. (отв. ред.). *Золотоордынское наследие: сборник статей, посвященный 700-летию со дня рождения средневекового татарского поэта Сейфа Сарай (4)*. Казань: ИИ АН РТ, 50—73.
- Левинский А.Н., Тентюк И.С. 1990. Исследование курганов у с. Мэркулешть. В: Дергачев В.А. (отв. ред.). *Археологические исследования молодых ученых Молдавии*. Кишинев: Штиинца, 93—100.
- Лесничий П.П. 2002. Позднекочевнические погребения у с. Зелёный Гай на р. Ингулец. В: Ковальова И.Ф. (відп. ред.). *Проблеми археології Подніпров'я*. Дніпропетровськ: РВВ ДНУ, 112—123.
- Мажитов Н.А. 1981. *Курганы Южного Урала VIII—XII вв.* Москва: Наука.
- Манзура И.В., Клочко Е.О., Савва Е.Н. 1992. *Каменные курганы*. Кишинев: Штиинца.
- Мошкова М.Г., Максименко В.Е. 1974. Работы Багаевской экспедиции в 1971 г. В: Мошкова М.Г., Шелов Д.Б. (отв. ред.). *Археологические памятники Нижнего Подонья*. Москва: Наука, 5—80.
- Новичихин А.М. 2008. Воинский кенотаф с захоронением боевого коня на средневековом могильнике Андреевская щель. *Военная археология* (1), 26—41.
- Плещивенко А.Г. 1991. *Отчёт о раскопках курганов в Васильевском районе Запорожской области в 1990 году*. НА ИА НАНУ. №1990/141.
- Потемкина Т.М. 2012. Признаки монгольских погребальной традиции (по золотоордынским кочевническим погребениям). *Донецкий археологічний збірник* 16, 144—151.
- Разумов и др. 2019: Разумов С.Н., Лысенко С.Д., Синика В.С., Тельнов Н.П. 2019. Курган бронзового века №2 группы «Дот» у с. Глиное на Нижнем Днестре. *Journal of archaeology, anthropology and interdisciplinary studies* 1, 119—144.
- Рябцева С.С., Рабинович Р.А. 2007. К вопросу о роли венгерского фактора в Карпато-Днестровских землях в IX—X вв. *РА* III (1—2), 195—230.
- Сарапулкин В.А. 2020. Кости животных в погребальном обряде Ржевского могильника салтово-маяцкой культуры. *Вестник ВГУ. Серия: История. Политология. Социология* (2), 100—104.
- Синика В.С., Разумов С.Н., Тельнов Н.П. 2013. *Курганы у села Буторы*. Археологические памятники Приднестровья I. Тирасполь: Полиграфист.
- Станојев Н. 1989. *Некрополе X—XV века у Војводини. 712 каталошких јединица*. Нови Сад: Археолошко друштво Војводине.
- Субботин Л.В., Дзиговский А.Н., Островерхов А.С. 1998. *Археологические древности Буджака. Курганы у сёл Вишнёвое и Белолесье*. Одесса: ИА НАНУ.
- Субботин Л.В., Островерхов А.С., Дзиговский А.Н. 1995. *Археологические древности Буджака. Курганы восточного побережья озера Сасык*. Одесса: Гермес.
- Супруненко О.Б. 2007. *Курган з угорським некрополем у пониззі Псла*. Київ; Полтава: Гротеск.
- Табалдиев К.Ш. 2013. Традиции, связанные с животными, в погребальной практике кочевников Тянь-Шаня. *Вестник Новосибирского государственного университета*

- ного университета. Серия: История. Филология 12 (3), 127—167.
- Тельнов Н.П., Четвериков И.А., Синика В.С. 2016. Скифский могильник III—II вв. до н.э. у с. Глиное. Археологические памятники Приднестровья III. Тирасполь: Stratum plus.
- Фокеев и др. 2019: Фокеев М.М., Квитницкий М.В., Тельнов Н.П., Лысенко С.Д., Разумов С.Н., Синика В.С. 2019. Кочевническое погребение на левобережье Нижнего Дуная в контексте изучения культуры древних венгров. *Stratum plus* (5), 333—342.
- Халикова Е.А., Халиков А.Х. 2018. Ранние венгры на Каме и Урале (Больше-Тиганский могильник). АЕС. Приложение к журналу. Вып. 25. Казань: Фэн.
- Чирков А.Ю. 1990. Новые данные о поздних кочевниках Среднего Попрутья. В: Дергачёв В.А. (отв. ред.). *Археологические исследования молодых учёных Молдавии*. Кишинев: ШТИИЦ, 158—168.
- Шалобудов В.Н., Кудрявцева И.В. 1980. Кочевнические погребения Среднего Приорелья. В: Ковалева И.Ф. (отв. ред.). *Курганы степного Поднепровья*. Днепропетровск: ДГУ, 90—97.
- Щепинский А.А. 1975. *Отчёт о работах Северо-Крымской археологической экспедиции в 1974 году*. НА ИА НАНУ. №1974/18а.
- Щербакова Т.А., Ташчи Е.Ф., Тельнов Н.П. 2008. *Кочевнические древности Нижнего Поднепровья (по материалам раскопок кургана у с. Слободзея)*. Археологическая библиотека IV. Кишинёв: АН РМ.
- Яровой Е.В. 1990. *Курганы энеолита — эпохи бронзы Нижнего Поднепровья*. Кишинёв: ШТИИЦ.
- Popovici S., Ciobanu I. 2019. Cercetări arheologice preventive la Făleştii Noi și Egorovca (r-nul Făleşti). *Arheologia Preventivă în Republica Moldova* IV, 55—62.
- Révész L. 1989. Előzetes jelentés a karosi honfoglalás kori temető ásátásáról (1986—1987). *Archaeologiai Értésítő* 116, 22—51.
- Vörös I. 2001. A Felső-Tisza-vidék honfoglalás kori lovasmetkezései I. Szabolcs-Nyírség (Burials with horse from the Age of Hungarian Conquest in the Upper Tisza region I. Szabolcs-Nyírség). *A Nyíregyházi Jósa András Múzeum Évkönyvei* (43). Szerk.: Almássy Katalin-Istvánovits Eszter. Nyíregyháza, 569—601.
- Vörös I. 2015. A Maros-torkolattal szembeni mikrorégió 10. századi sírjainak archaeozoológiai vizsgálata. Megjelent: Türk A., Lőrinczy G., Marcsik A. *Régészeti és természettudományi adatok a Maros-torkolat nyugati oldalának 10. századi történetéhez*. Budapest: Archaeolingua, 465—486.

References

- Aksenov, V.S. 1999. In *Vita Antiqua* (2), 137—149 (in Russian).
- Aksenov, V.S. 2001. In *Donskaia arkeologija (Archaeology of Don)* (1—2), 62—78 (in Russian).
- Aksenov, V.S. 2001. In Shapovalov, V.A. (ed.). *Severnyi Kavkaz i kochevoi mir stepei Evrazii: V Minaevskie chteniia po arkeologii, etnografii i kraevedeniiu Severnogo Kavkaza (Northern Caucasus and the Nomadic World of Eurasian Steppes: 5th Minaev Readings in Archaeology, Ethnography and Regional Studies of Northern Caucasus)*. Stavropol: Stavropol State University, 113—115 (in Russian).
- Andruk, S.I., Toshchev, G.N. 1999. *Mogil'nik Mamai-Gora (Necropolis of Mamai-Gora) I*. Zaporizhzhya: Zaporizhzhya State University (in Russian).
- Andruk, S.I., Toshchev, G.N. 2009. *Mogil'nik Mamai-Gora (Necropolis of Mamai-Gora) IV*. Zaporizhzhya: Zaporizhzhya National University (in Russian).
- Bisembaev, A.A. 2018. In Türk, A., Zelenkov, A.S. (eds.). *III-i Mezhdunarodnyi Mad'arskii simpozium (3rd International Magyar Symposium)*. Budapest: Martin Opitz Kiadó, 149—172 (in Russian).
- Bokii, N.M., Pletneva, S.A. 1988. In *Sovetskaia Arkheologija (Soviet Archaeology)* (2), 99—115 (in Russian).
- Botalov, S.G. 2018. In Türk, A., Zelenkov, A.S. (eds.). *III-i Mezhdunarodnyi Mad'arskii simpozium (3rd International Magyar Symposium)*. Budapest: Martin Opitz Kiadó, 47—62 (in Russian).
- Botalov, S.G. 2018. In *Arkheologija Evraziiskikh stepei (Archaeology of Eurasian Steppes)* (6), 13—34 (in Russian).
- Botalov, S.G., Grudochko, I.V. 2011. In *Arkheolohiya i davnnya istoriya Ukrainy (Archaeology and Ancient History of Ukraine)* 7, 79—99 (in Russian).
- Garustovich, G.N. 2009. In Galimova, M. Sh. (ed.). *Srednee Povolzh'e i Iuzhnyi Ural: chelovek i priroda v drevnosti (Middle Volga Region and Southern Ural: Man and Nature in Ancient Times)*. Kazan: Institute of History named after Sh. Marjani, Tatarstan Academy of Sciences; "Fän" Publ., 197—212 (in Russian).
- Grudochko, I.V., Botalov, S.G. 2013. In Botalov, S.G., Ivanova, N.O. (eds.). *II Mezhdunarodnyi Mad'arskii simpozium (2nd International Magyar Symposium)*. Chelyabinsk: "Rifey" Publ., 110—138 (in Russian).
- Gudkova, A.V., Dobroliubskii, A.O., Toshchev, G.N., Fokeyev, M.M. 1979. *Otchet o rabote Izmail'skoi novostroechnoi ekspeditsii Instituta arkeologii AN USSR v 1979 g. (Report on the Fieldwork of the Izmail Rescue Expedition, Institute of Archaeology, Academy of Sciences of the Ukrainian SSR, in 1979)*. Scientific Archive of the Institute for Archaeology of the National Academy of Sciences of Ukraine, no. 1979/5 (in Russian).
- Gudkova, A.V., Dobroliubskii, A.O., Toshchev, G.N., Fokeyev, M.M. 1980. *Otchet o rabote Izmail'skoi novostroechnoi ekspeditsii Instituta arkeologii AN USSR v 1980 g. (Report on the Fieldwork of the Izmail Rescue Expedition, Institute of Archaeology, Academy of Sciences of the Ukrainian SSR, in 1980)*. Scientific Archive of the Institute for Archaeology of the National Academy of Sciences of Ukraine, no. 1980/7 (in Russian).
- Gudkova, A.V., Toshchev, G.N., Fokeyev, M.M., Andruk, S.I. 1985. *Otchet o rabote Izmail'skoi novostroechnoi ekspeditsii v 1984 g. (Report on the Fieldwork of the Izmail Rescue Expedition in 1984)*. Scientific Archive of the Institute for Archaeology of the National Academy of Sciences of Ukraine, no. 1984/158 (in Russian).
- David, A.I. 1979. In Chetaru, N.A., Serova, N.L. *Otchet o rabote Pervobytnoi novostroechnoi ekspeditsii v 1978 g. (Report on the Fieldwork of the Prehistoric Rescue Expedition in 1978)*. Kishinev. Archive of the National Museum of the History of Moldova, no. 132, 53—54 (1—2) (in Russian).
- Dobroliubskii, A.O. 1986. *Kochevniki Severo-Zapadnogo Prichernomor'ia v epokhu srednevekov'ia (North-Western Pontic Nomads in the Middle Ages)*. Kyiv: "Naukova dumka" Publ. (in Russian).
- Dremov, I.I., Kruglov, E.V. 2021. In *Nizhnevolzhskii arkeologicheskii vestnik (Lower Volga Archaeological Bulletin)* 20 (2), 149—168 (in Russian).
- Kazakov, E.P. 1991. *Bulgarskoe selo X—XIII vekov nizovii Kamy (10th — 13th Century Bulgar Village in the Lower Kama Region)*. Kazan: "Tatarskoe knizhnoe izdatel'stvo" Publ. (in Russian).
- Karimova, R.R. 2012. In *Ufimskii arkeologicheskii vestnik (Ufa*

№5. 2022

- Archaeological Bulletin*) 12, 136—152 (in Russian).
- Kvitnitskii, M.V., Tel'nov, N.P., Lysenko, S.D., Razumov, S.N., Sinika, V.S. 2019. In *Stratum plus. Archaeology and Cultural Anthropology* (5), 317—331 (in Russian).
- Kvitnitskii, M.V., Türk, A., Tel'nov, N.P., Lysenko, S.D., Sinika, V.S. 2020. In *Stratum plus. Archaeology and Cultural Anthropology* (5), 329—339 (in Russian).
- Kvitnitskii, M.V., Tel'nov, N.P., Lysenko, S.D., Razumov, S.N., Sinika, V.S., Türk, A. 2021. In *Stratum plus. Archaeology and Cultural Anthropology* (5), 345—369 (in Russian).
- Kvitnitskii, M.V., Tel'nov, N.P., Türk, A. 2021. In *Materialy po arkeologii i istorii antichnogo i srednevekovogo Prichernomor'ia (Proceedings in Archaeology and History of Ancient and Medieval Black Sea Region)* 13. 603—618 (in Russian).
- Kolotukhin, V.A., Tshchev, G.N. 2000. *Kurgannye drevnosti Kryma (Barrow Antiquities of Crimea)* III (po materialam raskopok Severo-Krymskoi ekspeditsii v 1983—1986 gg. Saksii raion Krymskoi oblasti) (According to the Materials from Excavations of the Northern Crimea Expedition in 1983—1986. Saki District, Crimean Oblast). Zaporizhzhya: Zaporizhzhya State University (in Russian).
- Komar, A.V. 2011. In *Arkhelohiya i davnya istoriya Ukrainy (Archaeology and Ancient History of Ukraine)* 7, 21—78 (in Russian).
- Kruglov, E.V. 2019. In *Iz istorii kul'tury narodov Severnogo Kavkaza: Severnyi Kavkaz i kochevoi mir stepei Evrazii (From the History of Culture of Peoples of the Northern Caucasus: The Northern Caucasus and the Nomadic World of Eurasian Steppes)* 11, 203—218 (in Russian).
- Kruglov, E.V. 2021. In Saifetdinova, E.G. (ed.). *Zolotoordynskoe nasledie (Golden Horde Heritage)* 4. Kazan: Institute of History named after Sh. Marjani, Academy of Sciences of the Republic of Tatarstan, 50—73 (in Russian).
- Levinschi, A.N., Tentiuc, I.S. 1990. In Dergachev, V.A. (ed.). *Arkhelohicheskie issledovaniia molodykh uchenykh Moldavii (Archaeological Studies Done by the Young Scholars of Moldavia)*. Kishinev: "Ştiinţa" Publ., 93—100 (in Russian).
- Lesnichii, P.P. 2002. In Koval'ova, I.F. (ed.). *Problemy arkheologii Podniprov'ya (Issues of the Archaeology of Dnieper Region)*. Dnipropetrovsk: Dnepropetrovsk National University, 112—123 (in Russian).
- Mazhitov, N.A. 1981. *Kurgany Iuzhnogo Urala VIII—XII vv. (Barrows of Southern Ural, 8th — 12th Centuries)*. Moscow: "Nauka" Publ. (in Russian).
- Manzura, I.V., Klochko, E.O., Sava, E.N. 1992. *Kamenskie kurgany (Kamenka Barrows)*. Kishinev: "Ştiinţa" Publ. (in Russian).
- Moshkova, M.G., Maksimenko, V.E. 1974. In Moshkova, M.G., Shelov, D.B. (eds.). *Arkhelohicheskie pamiatniki Nizhnego Podon'ia (Archaeological Sites of the Lower Don Basin)*. Moscow: "Nauka" Publ., 5—80 (in Russian).
- Novichikhin, A.M. 2008. In *Voennaia arkheologiya (Military Archaeology)* (1), 26—41 (in Russian).
- Pleshivenko, A.G. 1991. *Otchet o raskopkakh kurganov v Vasil'evskom raione Zaporozhskoi oblasti v 1990 godu (Report on Excavations of Barrows in the Vasilyevka District, Zaporozhye Oblast, in 1990)*. Scientific Archive of the Institute for Archaeology of the National Academy of Sciences of Ukraine, no. 1990/141 (in Russian).
- Potemkina, T.M. 2012. In *Donets'kyj arkheolohichnyj zbirnyk (Donetsk Archaeological Collected Papers)* 16, 144—151 (in Russian).
- Razumov, S.N., Lysenko, S.D., Sinika, V.S., Tel'nov, N.P. 2019. In *Journal of archaeology, anthropology and interdisciplinary studies* 1, 119—144 (in Russian).
- Riabtseva, S.S., Rabinovich, R.A. 2007. In *#Revista arheologică* III (1—2), 195—230 (in Russian).
- Sarapulkin, V.A. 2020. In *Vestnik Voronezhskogo gosudarstvennogo universiteta. Seriya: Istoriia. Politologiya. Sotsiologiya (Bulletin of the Voronezh State University: History, Political and Social Sciences Series)* (2), 100—104 (in Russian).
- Sinika, V.S., Razumov, S.N., Tel'nov, N.P. 2013. *Kurgany u sela Butory (Barrows near Butory Village)*. Series: *Arkhelohicheskie pamiatniki Pridnestrov'ia (Archaeological Sites of Pridnestrovie)* I. Tiraspol: "Poligrafist" Publ. (in Russian).
- Stanojev, N. 1989. *Nekropole X—XV veka u Vojvodini. 712 katalogskih jedinica (Necropolises of 10th—15th Centuries in Vojvodina: 712 Catalogue Units)*. Novi Sad: Archaeological Society of Vojvodina (in Serbian).
- Subbotin, L.V., Dzigovskii, A.N., Ostroverkhov, A.S. 1998. *Arkhelohicheskie drevnosti Budzhaka. Kurgany u sel Vishnevoe i Beloles'e (Archaeological Antiquities of Budjak. Barrows Near Villages Vishnyovoe and Byelolesye)*. Odessa: Institute of Archaeology, National Academy of Sciences of Ukraine; Odessa Archaeological Museum of the National Academy of Sciences of Ukraine; Odessa State University (in Russian).
- Subbotin, L.V., Ostroverkhov, A.S., Dzigovskii, A.N. 1995. *Arkhelohicheskie drevnosti Budzhaka. Kurgany vostochnogo poberezh'ia ozera Sasyk (Archaeological Antiquities of Budjak. Barrows of the Eastern Shore of the Sasyk Lake)*. Odessa: "Germes" Publ. (in Russian).
- Suprunenko, O.B. 2007. *Kurhan z uhors'kym nekropolem u ponyzzi Psia (Barrow with Hungarian Necropolis near the Lower Reaches of the Psel River)*. Kyiv; Poltava: "Hrotesk" Publ. (in Ukrainian).
- Tabaldiev, K. Sh. 2013. In *Vestnik Novosibirskogo gosudarstvennogo universiteta. Seriya: Istoriia, filologiya (Bulletin of Novosibirsk State University. Series History, Philology)* 12 (3), 127—167 (in Russian).
- Tel'nov, N.P., Chetverikov, I.A., Sinika, V.S. 2016. *Skifskii mogil'nik III—II vv. do n.e. u sela Glineo (Scythian Cemetery of 3rd—2nd Centuries BC near Glineo Village)*. Series: *Arkhelohicheskie pamiatniki Pridnestrov'ia (Archaeological Sites of Pridnestrovie)* III. Tiraspol: "Stratum plus" Publ. (in Russian).
- Fokeev, M.M., Kvitnitskii, M.V., Tel'nov, N.P., Lysenko, S.D., Razumov, S.N., Sinika, V.S. 2019. In *Stratum plus. Archaeology and Cultural Anthropology* (5), 333—342 (in Russian).
- Khalikova, E.A., Khalikov, A. Kh. 2018. *Rannie vengry na Kame i Urale (Bol'she-Tiganskii mogil'nik) (Early Hungarians in the Kama Basin and Ural)*. Series: *Arkhelohiya Evraziiskikh stepei (Archaeology of Eurasian Steppes)*. Addenda to the Journal. Issue 25. Kazan: "Fän" Publ. (in Russian).
- Chirkov, A. Yu. 1990. In Dergachev, V.A. (ed.). *Arkhelohicheskie issledovaniia molodykh uchenykh Moldavii (Archaeological Studies Done by the Young Scholars of Moldavia)*. Kishinev: "Ştiinţa" Publ., 158—168 (in Russian).
- Shalobudov, V.N., Kudriavtseva, I.V. 1980. In Kovaleva, I.F. (ed.). *Kurgany stepnogo Podneprov'ia (Kurgans of Steppe Dnieper Region)*. Dnepropetrovsk: Dnepropetrovsk State University, 90—97 (in Russian).
- Shchepinskii, A.A. 1975. *Otchet o rabotakh Severo-Krymskoi arkheologicheskoi ekspeditsii v 1974 godu (Report on Fieldworks of the North Crimean Archaeological Expedition in 1974)*. Scientific Archive of the Institute for Archaeology of the National Academy of Sciences of Ukraine, no. 1974/18a (in Russian).
- Shcherbakova, T.A., Tashchi, E.F., Tel'nov, N.P. 2008. *Kochevnicheskie drevnosti Nizhnego Podnestrov'ia (Nomadic Antiquities of the Lower Dniester Region (by archaeological findings from the Barrow at Slobozeia Town))*. Series: *Archaeological Library IV*. Kishinev: Academy of Sciences, Republic of Moldova (in Russian).
- Iarovi, E.V. 1990. *Kurgany eneolita — epokhi bronzy Nizhnego*

- Podnestrov'ia (Barrows of Eneolithic and Bronze Age in the Lower Dniester Region)*. Kishinev: "Știința" Publ. (in Russian).
- Popovici, S., Ciobanu, I. 2019. Cercetări arheologice preventive la Făleşii Noi și Egorovca (r-nul Făleşti). *Arheologia Preventivă în Republica Moldova* IV, 55—62.
- Révész, L. 1989. Előzetes jelentés a karosi honfoglalás kori temető ásatásáról (1986—1987). *Archaeologiai Értesítő* 116, 22—51.
- Vörös, I. 2001. A Felső-Tisza-vidék honfoglalás kori lovastemetkezései I. Szabolcs-Nyírség (Burials with horse from the Age of Hungarian Conquest in the Upper Tisza region I. Szabolcs-Nyírség). *A Nyíregyházi Jósa András Múzeum Évkönyvei* (43). Szerk.: Almássy Katalin-Istvánovits Eszter. Nyíregyháza, 569—601.
- Vörös, I. 2015. A Maros-torkolattal szembeni mikrorégió 10. századi sírjainak archaeozoológiai vizsgálata. Megjelent: Türk, A., Lőrinczy, G., Marcsik, A. *Régészeti és természettudományi adatok a Maros-torkolat nyugati oldalának 10. századi történetéhez*. Budapest: Archaeolingua, 465—486.

Статья поступила в номер 14 февраля 2022 г.

Maksym Kvitnytskyi (Kyiv, Ukraine).

Maksym Kvitnytskyi (Kiev, Ucraina).

Квитницкий Максим Валерьевич (Киев, Украина).

E-mail: kvitnitskiy@i.ua

ORCID: 0000-0002-2701-4838

Nikolaj Telnov (Kishinev, Moldova). Candidate of Historical Sciences. Pridnestrovian State University named after T. G. Shevchenko¹.

Nicolai Telnov (Chișinău, Moldova). Candidat în științe istorice. Universitatea de Stat din Transnistria „T. G. Șevcenco”.

Тельнов Николай Петрович (Кишинёв, Молдова). Кандидат исторических наук. Приднестровский государственный университет им. Т. Г. Шевченко.

E-mail: telnov_nikolai@mail.ru

ORCID: 0000-0001-6878-0216

Attila Türk (Budapest, Hungary). PhD. Pázmány Péter Catholic University, Institute of Archaeology².

Attila Türk (Budapest, Ungaria). PhD. Institutul de arheologie, Universitatea Catholică „Pázmány Péter”.

Тюрк Аттила (Будапешт, Венгрия). PhD. Институт археологии Католического университета Петера Пазманя.

E-mail: turk.attila@btk.mta.hu

ORCID: 0000-0001-9199-0019

Addresses: ¹ 25 Oktiabria St., 128, Tiraspol, MD-3300, Moldova; ² Egyetem St., 1, Piliscsaba, 2087, Pest County, Hungary